

TOTALINE®

LÍNEA DE EVAPORADORES

ELGIN | **FLEXGOLD**

LÍNEA FL
BAJO PERFIL



Sin resistencia eléctrica

Código	Capacidad en Kcal/h - Temperatura de evaporación										
	10°C	5°C	0°C	-5°C	-10°C	-15°C	-20°C	-25°C	-30°C	-35°C	-40°C
FLEX-FLA017B51A	1565,2	1500,7	1419	1328,7	1272,8	1255,6	1208,3	1178,2	1143,8	1096,5	1050,92
FLEX-FLA018B52A	1814,6	1737,2	1634	1526,5	1462	1436,2	1384,6	1345,9	1302,9	1266,78	1234,96
FLEX-FLA028B52A	2674,6	2545,6	2399,4	2248,9	2150	2115,6	2015,1	2003,8	1952,2	1878,24	1796,54
FLEX-FLA031B52A	3078,8	2894,76	2688,36	2469,92	2331,46	2260,08	2167,2	2079,48	1990,9	1914,36	1818,9
FLEX-FLA048B53A	4652,6	4390,3	4102,2	3814,1	3612	3516,4	3409,9	3276,6	3156,2	3001,4	2813,92
FLEX-FLA065B54A	6325,3	5972,7	5577,1	5091,2	4687	4553,7	4407,5	4244,1	4080,7	3794,32	3476,12

Cantidad de ventiladores	Diámetro ventiladores	Caudal	Fecha	Datos físicos				Dimensiones del producto (mm)		
				Línea de líquido	Línea de succión	Drenaje	Peso neto (kg)	Ancho	Prof.	Alto
1	305	1.502	9	1/2	7/8	1"BSP	12,3	670	347	402
2	305	2.895	9	1/2	7/8	1"BSP	18,1	995	347	402
2	305	2.895	9	1/2	7/8	1"BSP	18,9	995	347	402
2	305	2.761	9	1/2	7/8	1"BSP	19,8	995	347	402
3	305	4.275	9	1/2	7/8	1"BSP	25,2	1.322	347	402
4	305	5.324	9	1/2	7/8	1"BSP	36,3	1.652	347	402

LOCALES >

- > **Totaline Lanús** Av. San Martín 1382, Lanús Oeste (011) 4240.1700 / 4225.6627
- > **Totaline Norte** Av. Mitre 2725, Munro (011) 4721.0000 / 0033 / 0333
- > **Totaline Oeste** Pte. Perón 6991, Ituzaingó (011) 4459.3004 / 0186
- > **Ventas Interior del País** (011) 4014.5104 / 5028 / 5024

TOTALINE®

TOTALINE.COM.AR

Con resistencia eléctrica

Código	Capacidad en Kcal/h - Temperatura de evaporación										
	10°C	5°C	0°C	-5°C	-10°C	-15°C	-20°C	-25°C	-30°C	-35°C	-40°C
FLEX-FLE017B51A	1565,2	1500,7	1419	1328,7	1272,8	1255,6	1208,3	1178,2	1143,8	1096,5	1050,92
FLEX-FLE018B52A	1814,6	1737,2	1634	1526,5	1462	1436,2	1384,6	1345,9	1302,9	1266,78	1234,96
FLEX-FLE028B52A	2674,6	2545,6	2399,4	2248,9	2150	2115,6	2015,1	2003,8	1952,2	1878,24	1796,54
FLEX-FLE031B52A	3078,8	2894,76	2688,36	2469,92	2331,46	2260,08	2167,2	2079,48	1990,9	1914,36	1818,9
FLEX-FLE048B53A	4652,6	4390,3	4102,2	3814,1	3612	3516,4	3409,9	3276,6	3156,2	3001,4	2813,92
FLEX-FLE065B54A	6325,3	5972,7	5577,1	5091,2	4687	4553,7	4407,5	4244,1	4080,7	3794,32	3476,12

Cantidad de ventiladores	Diámetro ventiladores	Caudal	Fecha	Datos físicos				Dim. del producto (mm)			Resistencia Eléctrica	
				L. de líquido	L. de succión	Drenaje	Peso neto (kg)	Ancho	Prof.	Alto	Potencia cons. (W)	Corriente
1	305	1.502	9	1/2	7/8	1"BSP	12,3	670	347	402	800	3,64
2	305	2.895	9	1/2	7/8	1"BSP	18,1	995	347	402	1334	6,06
2	305	2.895	9	1/2	7/8	1"BSP	18,9	995	347	402	1334	6,06
2	305	2.761	9	1/2	7/8	1"BSP	19,8	995	347	402	1334	6,06
3	305	4.275	9	1/2	7/8	1"BSP	25,2	1.322	347	402	1868	8,49
4	305	5.324	9	1/2	7/8	1"BSP	36,3	1.652	347	402	2402	10,92

Instrucciones de instalación

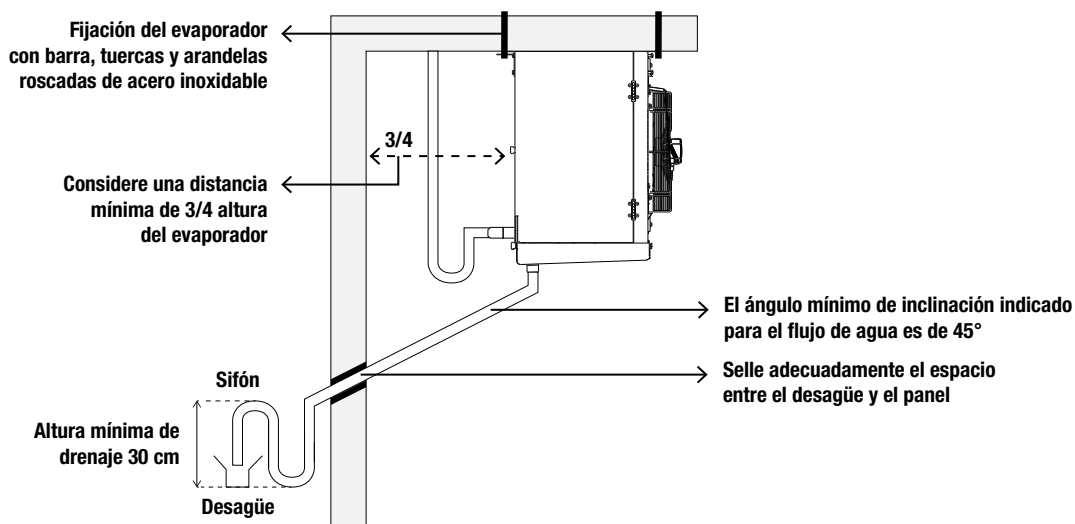

LOCALES >

- > **Totaline Lanús** Av. San Martín 1382, Lanús Oeste (011) 4240.1700 / 4225.6627
- > **Totaline Norte** Av. Mitre 2725, Munro (011) 4721.0000 / 0033 / 0333
- > **Totaline Oeste** Pte. Perón 6991, Ituzaingó (011) 4459.3004 / 0186
- > **Ventas Interior del País** (011) 4014.5104 / 5028 / 5024

TOTALINE®

LÍNEA FBA

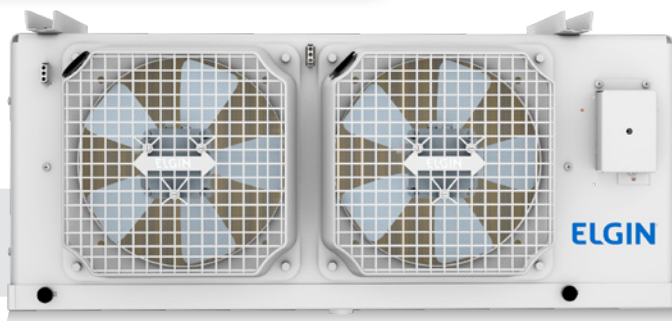

Sin resistencia eléctrica

Código	Capacidad en Kcal/h - Temperatura de evaporación										
	10°C	5°C	0°C	-5°C	-10°C	-15°C	-20°C	-25°C	-30°C	-35°C	-40°C
FBA4320D	7259,26	7130,26	6973,74	6861,94	6798,3	6788,84	6751	6695,96	6548,04	6505,9	6465,48
FBA4370D	8219,88	8090,02	7905,98	7629,92	7291,94	7264,42	7209,38	7172,4	7080,38	7015,02	6931,6

Cantidad de ventiladores	Diámetro ventiladores	Caudal	Fecha	Datos físicos				Dimensiones del producto (mm)			
				Línea de líquido	Línea de succión	Drenaje	Peso neto (kg)	Ancho	Prof.	Alto	
6	254	6.111	13	1/2	7/8	1"BSP	34	2392	380	397	
6	254	5.875	13	1/2	7/8	1"BSP	39	2392	380	397	

Con resistencia eléctrica

Código	Capacidad en Kcal/h - Temperatura de evaporación										
	10°C	5°C	0°C	-5°C	-10°C	-15°C	-20°C	-25°C	-30°C	-35°C	-40°C
FBA4320DRST	7259,26	7130,26	6973,74	6861,94	6798,3	6788,84	6751	6695,96	6548,04	6505,9	6465,48
FBA4370DRST	8219,88	8090,02	7905,98	7629,92	7291,94	7264,42	7209,38	7172,4	7080,38	7015,02	6931,6

Cantidad de ventiladores	Diámetro ventiladores	Caudal	Fecha	Datos físicos				Dim. del producto (mm)			Resistencia Eléctrica	
				L. de líquido	L. de succión	Drenaje	Peso neto (kg)	Ancho	Prof.	Alto	Potencia cons. (W)	Corriente
6	254	6.111	13	1/2	7/8	1"BSP	34	2392	380	397	3400	15,5
6	254	5.875	13	1/2	7/8	1"BSP	39	2392	380	397	3400	15,5

Instrucciones de instalación

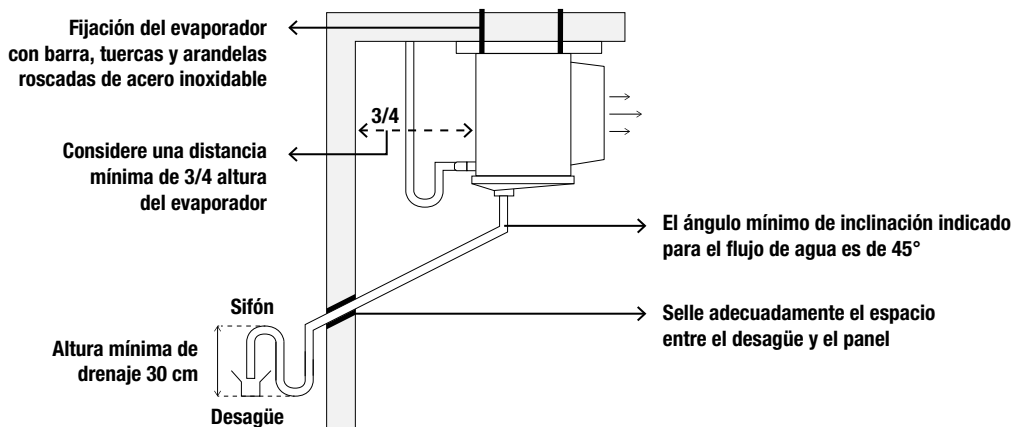

LOCALES >

- > **Totaline Lanús** Av. San Martín 1382, Lanús Oeste (011) 4240.1700 / 4225.6627
- > **Totaline Norte** Av. Mitre 2725, Munro (011) 4721.0000 / 0033 / 0333
- > **Totaline Oeste** Pte. Perón 6991, Ituzaingó (011) 4459.3004 / 0186
- > **Ventas Interior del País** (011) 4014.5104 / 5028 / 5024

TOTALINE®

TOTALINE.COM.AR